

- ① Svitare le due viti illustrate nello schema per separare momentaneamente l'alimentatore dalla staffa.  
Fissare la staffa a parete. (utilizzare tasselli appropriati in base al tipo di muro)  
Fissare nuovamente l'alimentatore alla staffa.  
Utilizzare la dima in fondo al foglio di istruzioni per la foratura del soffitto.

**Per il fissaggio americano utilizzare la piastra adattatrice per la Junction Box fornita assieme alla lampada.**

*Unscrew the two screws shown in the diagram to temporarily separate the driver from the bracket.*

*Attach the bracket to the wall. (use appropriate anchors according to the type of wall)*

*Re-attach the power supply to the bracket.*

*Use the template at the bottom of the ceiling drilling instruction sheet.*

**For American fixing use the adapter plate for the Junction Box supplied with the lamp.**

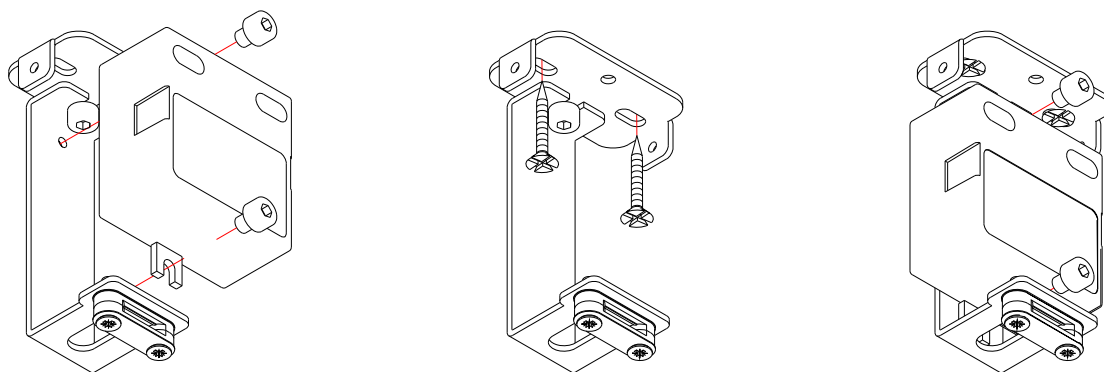

- ② Eseguire il cablaggio come illustrato nello schema.  
*Carry out the wirings as shown in the diagram.*

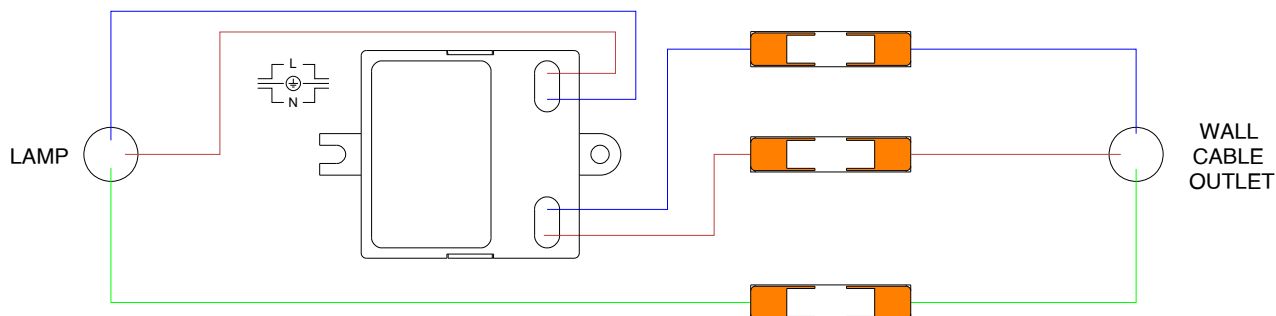

- ③ Per regolare la lunghezza del cavo rimuovere le viti illustrate nello schema.  
Raggiungere la lunghezza del cavo desiderata, dopodichè stringere il fermacavo con le viti rimosse in precedenza.

*In order to adjust the length of the cable, remove the screws shown in the diagram.*

*Reach the desired cable length, then tighten the cable clamp with the screws removed previously.*

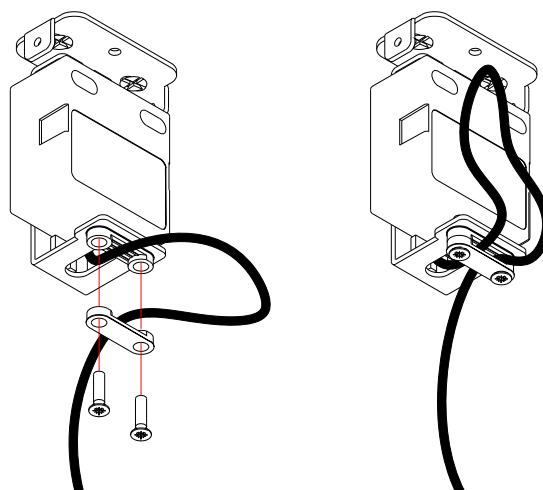

- ④ Fissare il rosone alla staffa utilizzando le viti fornite.  
*Secure the ceiling rose to the bracket using the screws provided.*

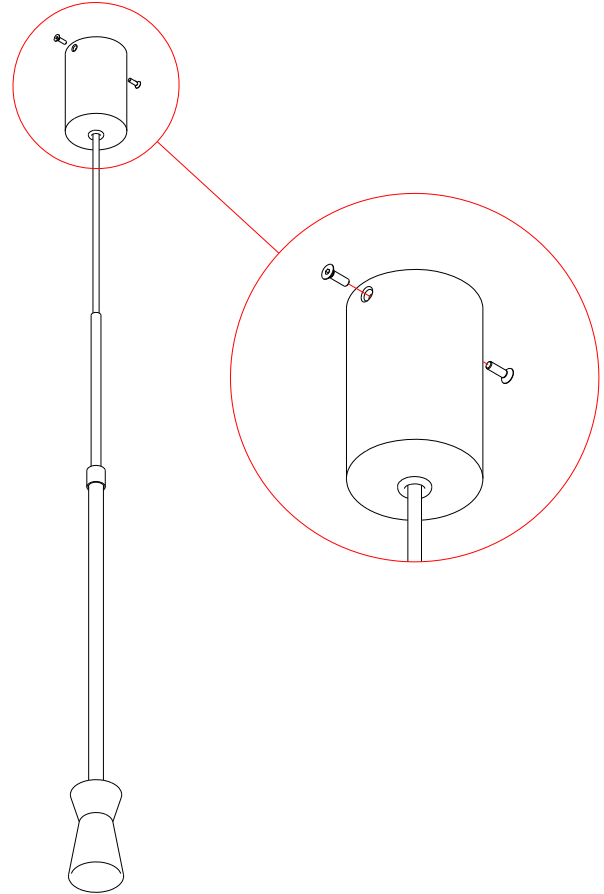

**DIMA DI FISSAGGIO  
FIXING TEMPLATE**

